

# **Technischer Aufbaukurs - Contenterstellung in Fronter**

**Schulungsunterlagen für Lehrende**

Fronter Version 82  
Stand: Oktober 2008

Universität Wien - Zentraler Informatikdienst  
Referat e-Learning  
<http://www.univie.ac.at/zid/elearning>  
elearning.zid@univie.ac.at  
+43 (01) 4277 - 14290

# Inhalt

<b>Überblick .....</b>	<b>1</b>
<b>Linklisten.....</b>	<b>1</b>
<b>Seiten.....</b>	<b>4</b>
Seite erstellen .....	4
Text einfügen .....	6
Bilder einfügen .....	6
Containerverwaltung .....	6
Videos einfügen .....	7
Fertige Seite.....	8
<b>Startseite .....</b>	<b>9</b>
Eine Seite der Startseite hinzufügen .....	9
<b>Lernpfad .....</b>	<b>10</b>
Einführung.....	10
Abfragen im Lernpfad .....	13
Einen Test für eine Abfrage erzeugen .....	13
Einen Test in einen Lernpfad einfügen .....	15
Verlinkungen von Seiten im Lernpfad .....	16
Eine Gleisabfrage einfügen.....	16
Mehrere Gleise zu einem zusammenführen .....	18

## Überblick

In diesem Aufbaukurs werden folgende Tools beschrieben:

- Linklisten
- Seiten
- Lernpfade

## Linklisten

In Ihren Ressourcen können Sie Linklisten erstellen. Diese sind eine Ansammlung von internen und externen Links.

Im Folgenden sehen Sie, wie Sie eine Linkliste kreieren können.

Sie wählen das Werkzeug Ressourcen aus und klicken auf Neues Dokument.

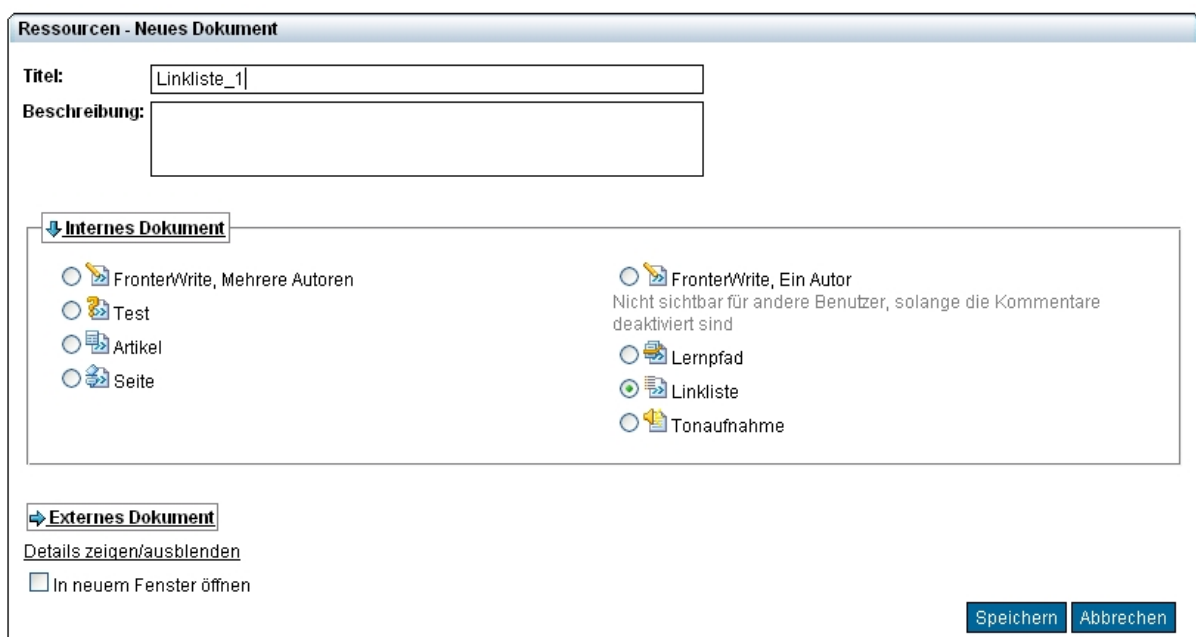

Nun markieren Sie Linkliste und wählen einen Titel aus:

The screenshot shows the 'Ressourcen - Neues Dokument' form. It has a title field containing 'Linkliste\_1' and a larger description field. Below these are two sections: 'Internes Dokument' and 'Externes Dokument'. The 'Internes Dokument' section contains a list of document types with radio buttons: 'FronterWrite, Mehrere Autoren', 'FronterWrite, Ein Autor' (with a note 'Nicht sichtbar für andere Benutzer, solange die Kommentare deaktiviert sind'), 'Test', 'Artikel', 'Seite', 'Lernpfad', 'Linkliste' (which is selected), and 'Tonaufnahme'. The 'Externes Dokument' section has a checkbox for 'In neuem Fenster öffnen'. At the bottom right are 'Speichern' and 'Abbrechen' buttons.

Jetzt können Sie Farben wählen, die Ihre Linkliste mit „Zebrastreifen“ erscheinen lässt. Dies vereinfacht das Lesen der einzelnen Zeilen.

**Linkliste\_1**

Eine Liste von Verweisen zu internen oder externen Ressourcen. Das Listenwerkzeug kann auf einer Seite integriert oder unabhängig im Dateiverzeichnis auftreten. Es kann als Liste von Modulen eines Kurses oder als Sammlung von Ressourcen benutzt werden.

**Titel:**

**Beschreibung:**

**Alternative Farbe 1 der Liste:**

**Alternative Farbe 2 der Liste:**

**Anzeigemodi:**  ▼

Nun fügen Sie Ihren ersten externen Link hinzu, indem Sie den Namen und den Link URL eingeben und sich aussuchen, ob der Link in einem neuen Browserfenster geöffnet wird. Möchten Sie einen internen Link, den Sie schon als Link in Ihrem Archiv gespeichert haben, zu Ihrer Linkliste hinzufügen, wählen Sie: „Internen Verweis einfügen“.

**Linkliste**  **Bearbeiten**

Eine Liste von Verweisen zu internen oder externen Ressourcen. Das Listenwerkzeug kann auf einer Seite integriert oder unabhängig im Dateiverzeichnis auftreten. Es kann als Liste von Modulen eines Kurses oder als Sammlung von Ressourcen benutzt werden.

 Linkliste **Einstellungen bearbeiten**

---

**Titel (angezeigter Text):**

**Verweis (URL):**   
**Internen Verweis einfügen**

**In neuem Fenster öffnen:**

**Beschreibung:**

Wenn Sie auf „Neue Zeile hinzufügen“ klicken, können Sie Ihrer Linkliste weitere Links hinzufügen.

**Linkliste**  **Bearbeiten**

Eine Liste von Verweisen zu internen oder externen Ressourcen. Das Listenwerkzeug kann auf einer Seite integriert oder unabhängig im Dateiverzeichnis auftreten. Es kann als Liste von Modulen eines Kurses oder als Sammlung von Ressourcen benutzt werden.

 Linkliste

**Einstellungen bearbeiten**

---

<b>Universität Wien</b>	<a href="#">Zeile bearbeiten</a>	<a href="#">Zeile löschen</a>	↓
<b>Zentraler Informatikdienst</b>	<a href="#">Zeile bearbeiten</a>	<a href="#">Zeile löschen</a>	↑ ↓
<b>eLearning</b>	<a href="#">Zeile bearbeiten</a>	<a href="#">Zeile löschen</a>	↑

**Neue Zeile hinzufügen**

Die komplette Liste der Links finden Sie in den Ressourcen. Diese Linkliste können Sie jetzt einer „Seite“ hinzufügen.

## Seiten

Eine Seite ist ein Dokument in Fronter, das für verschiedene Dinge verwendet werden kann. In eine Seite können verschiedene Elemente wie z.B. Texte, Bilder, Linklisten, Videos, Abstimmungen etc. integriert werden. Im Gegensatz zu Seiten können Artikel nur Text, Links und Bilder beinhalten. Diese Artikel kann man aber in Seiten einbauen.

Bevor man Seiten erstellt sollte man sich klar machen wie das Layout des gesamten Raumes aussehen soll.

### Seite erstellen

Sie können eine Seite über „Neues Dokument“ in jedem Ressourcen-Ordner erstellen.

**Ressourcen - Neues Dokument**

**Titel:**

**Beschreibung:**

**Internes Dokument**

- FronterWrite, Mehrere Autoren
- Test
- Artikel
- Seite
- FronterWrite, Ein Autor  
Nicht sichtbar für andere Benutzer, solange die Kommentare deaktiviert sind
- Lernpfad
- Linkliste
- Tonaufnahme

**Externes Dokument**

[Details zeigen/ausblenden](#)

In neuem Fenster öffnen

**Speichern** **Abbrechen**

Danach suchen Sie sich ein Layout aus, das Sie später aber noch verändern können. Wenn Sie dieses mit „weiter“ bestätigen gelangen Sie zu dem Fenster, das Ihren ersten „Container“ („Behälter“) zeigt:

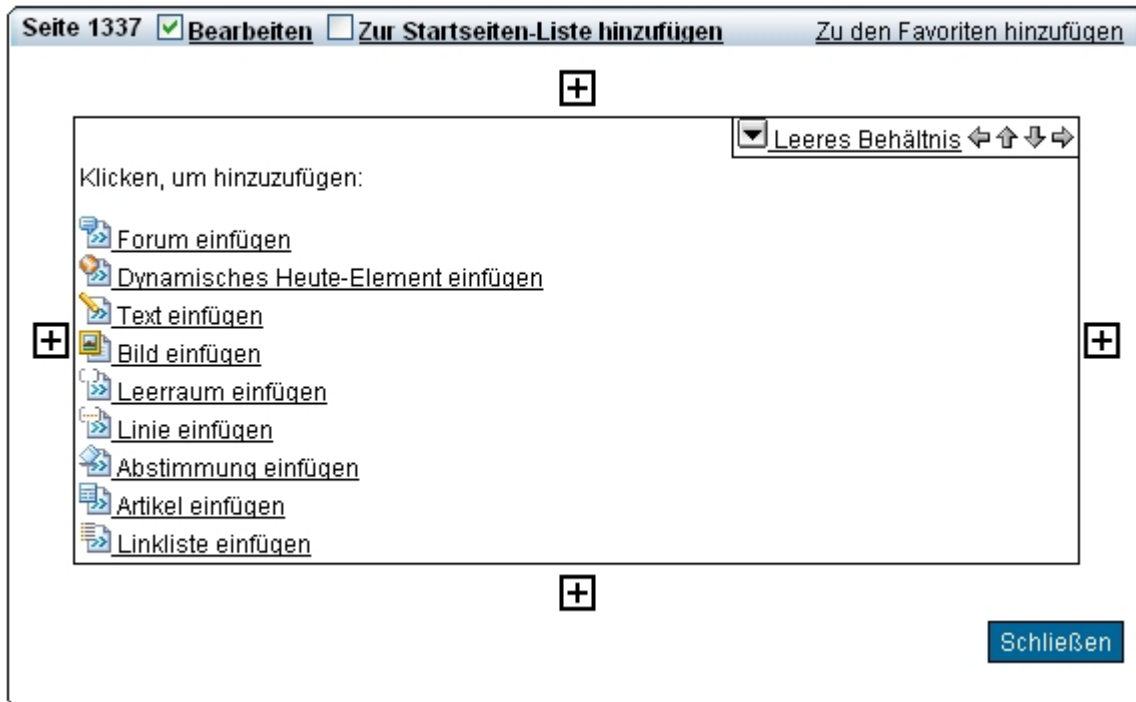

Eine Seite besteht aus mindestens einem „Container“. Für jeden „Container“ müssen Sie zunächst entscheiden, welche Art von Inhalt es enthalten soll (siehe Bild oben), wobei in jeden „Container“ nur eines dieser Elemente integriert werden kann. Eine Seite kann jedoch aus mehreren „Containern“, die neben- und/oder untereinander angeordnet werden können, aufgebaut werden.

## Text einfügen

Wenn Sie zum Texteditor gelangen wollen, müssen Sie „Text einfügen“ wählen.

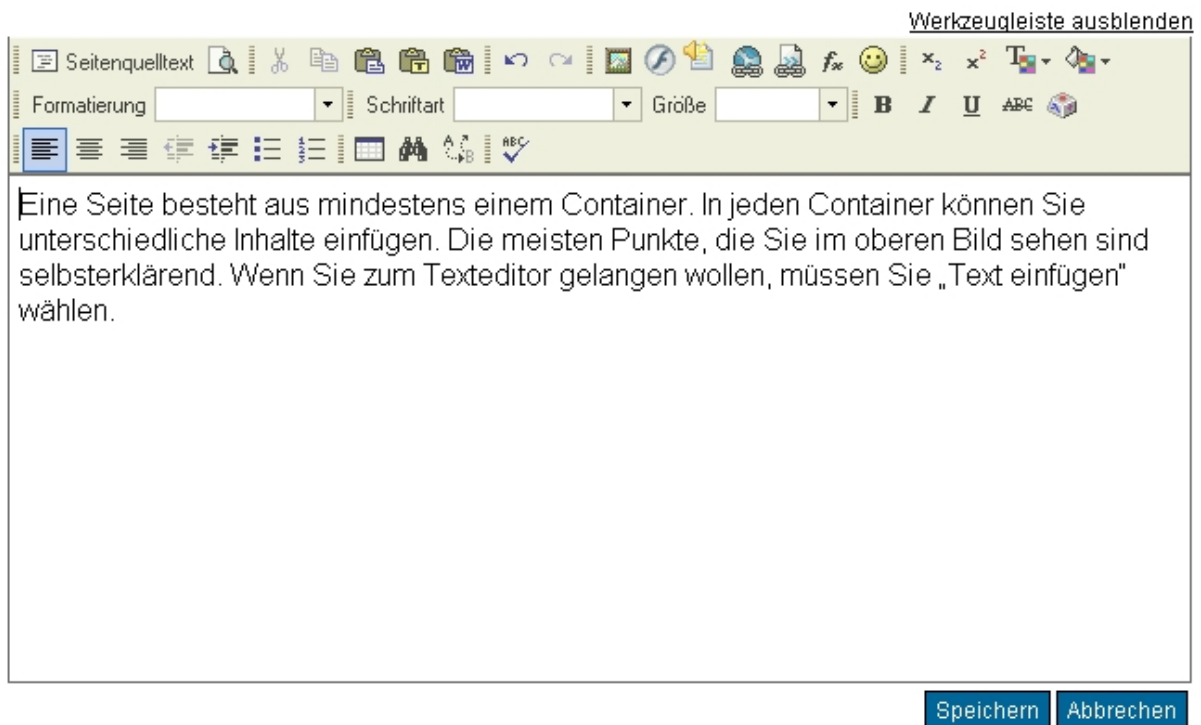

## Bilder einfügen

Haben Sie sich entschieden einen Bild-„Container“ zu erstellen, fügen Sie einfach Bilder aus Ihren Ressourcen hinzu, oder laden diese von Ihrem Computer hoch. Wenn Sie die Bilder „klickbar“ machen wollen, wählen Sie im Bereich „Behälter für Bilder“: „Einstellungen bearbeiten“ und können hier einen „klickbaren“ Link zum Bild hinzufügen. Sie können hier auch die Bildgröße verändern und weitere Einstellungen vornehmen.

## Containerverwaltung

Möchten Sie einen Container wieder löschen, klicken Sie in der Übersicht im Dropdown-Menü auf „Bereich löschen“.

Mit Hilfe der Pfeile neben dem Dropdown-Menü können Sie die Container verschieben.

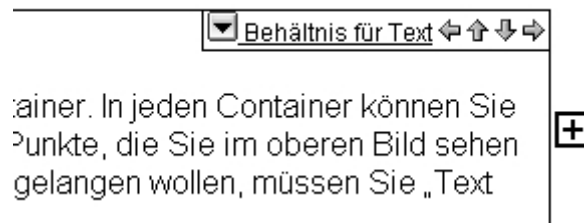

Klicken Sie auf das Plus-Symbol, können Sie weitere Container hinzufügen.

## Videos einfügen

Um Videos einzufügen müssen Sie einen Textcontainer erstellen. Im Texteditor wählen Sie nun ganz links „Seitenquelltext“.

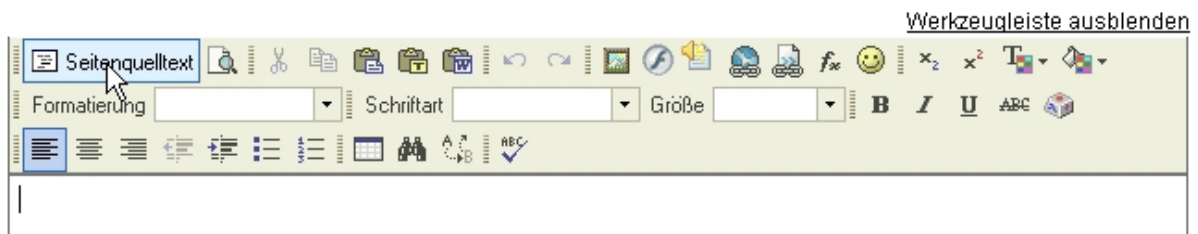

Hier könnten Sie jetzt HTML Code eingeben. Wenn Sie sich mit HTML nicht so sehr auskennen, gibt es einen Trick, wie Sie trotzdem ein Video leicht auf Ihre Seite einbinden können.

Hierzu öffnen Sie einfach ein beliebiges Video auf der Internetseite [www.youtube.com](http://www.youtube.com). Rechts sehen Sie ein Feld, in dem ein Code unter der Überschrift „Einbetten“, zu finden ist.

## Video - short version (Longer on DVD)

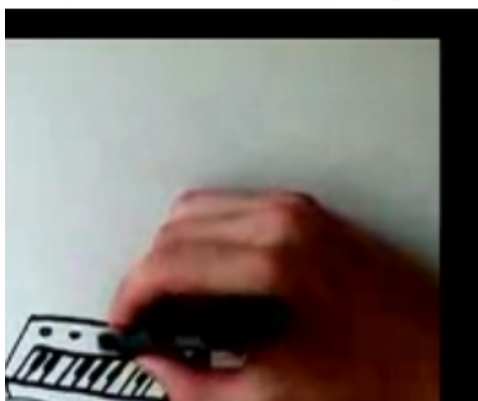

Von: [kristoferstrom](#) Abonnieren  
Hinzugefügt: 17. November 2006  
([Weitere Informationen](#))

i made this stopmotion video for minilogue this summ...

URL:

Einbetten:  

► Mehr von: [kristoferstrom](#)

Diesen Code kopieren Sie in den Seitenquelltext. Der Code beschreibt einfach nur in welcher Größe das Video angezeigt werden soll. Leider funktioniert dieser „Einbetten“ – Code nur mit Videos von Youtube. Für selbst hoch geladene Videos (wenn man Sie nicht auf Youtube hoch lädt) benötigt man schon HTML Kenntnisse.

## Fertige Seite

Eine fertige Seite könnte im Editor Modus wie folgt aussehen:

The screenshot shows a web editor interface with a page layout for 'The Art of Stop-Motion'. The layout consists of a header bar with a red-to-orange gradient and the text 'The Art of Stop-Motion' in white. To the right of the header is a 'History' icon. Below the header is a main content area divided into two columns. The left column contains the title 'Stop-Motion History' and a bulleted list of topics: '2D Animation versus CG Animation versus Stop-Motion', 'The Beginning of Stop-Motion Animation', 'Cut-Out Animation', 'The Rise and Fall of Creature Effects', 'Worlds in Cinema', 'Stop-Motion on Little Screens', and 'Feature-length Stop-Motion Films'. Below the list is a highlighted orange box with text: 'Das Erste Kapitel behandelt die Geschichte der Stop-Motion Animation. Nachdem Sie alle Kapitel sorgsam durchgearbeitet haben, müssen Sie Ihr angeleertes Wissen bei einem Test unter Beweis stellen, um zu den nächsten Kapiteln vorzudringen.' The right column contains an image of a zoetrope, labeled 'Zoetrope\_alt2.jpg'. The editor interface includes various control elements like '+', '- Behältnis für Artikel', and 'Behältnis für Text/Bilder'.

Studenten werden die fertige Seite so sehen:

The final rendered page features a header bar with a red-to-orange gradient and the text 'The Art of Stop-Motion' in white. To the right of the header is a 'History' icon. Below the header is a main content area divided into two columns. The left column contains the title 'Stop-Motion History' and a bulleted list of topics: '2D Animation versus CG Animation versus Stop-Motion', 'The Beginning of Stop-Motion Animation', 'Cut-Out Animation', 'The Rise and Fall of Creature Effects', 'Worlds in Cinema', 'Stop-Motion on Little Screens', and 'Feature-length Stop-Motion Films'. Below the list is a highlighted orange box with text: 'Das Erste Kapitel behandelt die Geschichte der Stop-Motion Animation. Nachdem Sie alle Kapitel sorgsam durchgearbeitet haben, müssen Sie Ihr angeleertes Wissen bei einem Test unter Beweis stellen, um zu den nächsten Kapiteln vorzudringen.' The right column contains an image of a zoetrope. The page is clean and professional, suitable for student viewing.

## Startseite

Mit diesem Werkzeug kann der Raumbesitzer die Einstiegsseite eines Raumes mediendidaktisch sinnvoll und ansprechend gestalten, damit die einzelnen Teilnehmer sofort einen guten Überblick auf die wichtigen oder aktuellen Informationen erhalten.

Wenn Sie die Startseite ganz oben in Ihrer Werkzeugliste anreihen, wird diese auch als erstes beim Kurs öffnen angezeigt.

Das Startseiten Tool fügen Sie genauso wie die anderen Werkzeuge hinzu. (siehe Fronter – Einführung; <http://www.univie.ac.at/ZID/elearning-dokumentation/> )

## Eine Seite der Startseite hinzufügen

Sie können die Startseite direkt bearbeiten. Sie können Ihrer Startseite aber auch eine bereits erstellte Seite hinzufügen.

Dafür wählen Sie in Ihrer leeren Startseite rechts oben „Ordner“ und suchen sich aus Ihrem Archiv eine fertige Seite aus. Wenn Sie diese öffnen, können Sie „Zur Startseitenliste hinzufügen“ anwählen. Dies können Sie natürlich auch schon beim erstellen der jeweiligen Seite auswählen.

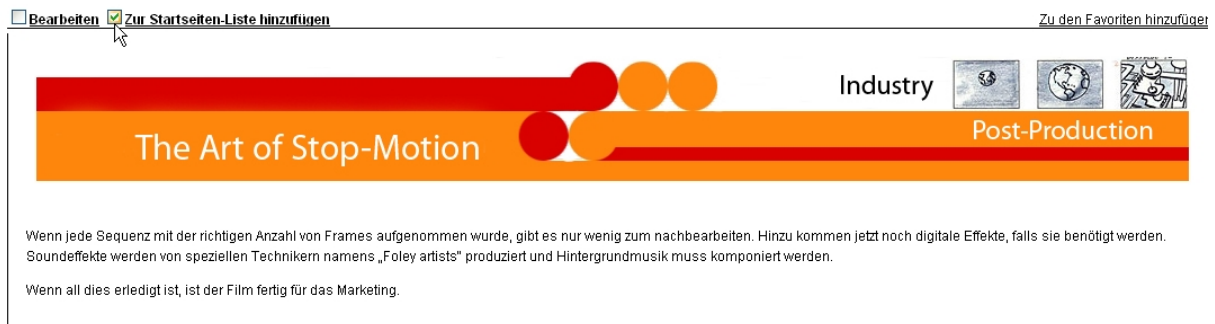

Um die Auswahl der möglichen Startseiten angezeigt zu bekommen, müssen Sie rechts oben die Option „Ordner“ betätigen.



Klicken Sie jetzt auf Eigenschaften anzeigen.



Nun haben Sie eine Liste von möglichen Startseiten. Mit den Pfeiltasten können Sie die Reihenfolge der Seiten ändern. Die Seite, die als erste in Ihrer Liste steht, ist automatisch Ihre Startseite.

## Lernpfad

### Einführung

Ein Lernpfad ist eine Sammlung von Seiten, die in einem System zusammengefügt werden. Man kann damit einen strikten Lernkurs erstellen bei dem die Studierenden Kapitel in einer fixen Reihenfolge durcharbeiten können. Man kann zum Beispiel nach einer Lerneinheit einen Test einbauen, der positiv absolviert werden muss, um zur nächsten Lerneinheit vorzustoßen. Ebenfalls kann man Abzweigungen einbauen, bei denen sich Studierende für verschiedene Pfade entscheiden können. Dies könnte interessen-, wunsch-, oder wissensabhängig sein.

### Lernpfad erstellen

Um einen Lernpfad zu erstellen wählen Sie im Archiv „Neues Dokument“, geben einen Titel ein, wählen Lernpfad und drücken auf „Speichern“.

**Ressourcen - Neues Dokument**

**Titel:** Lernpfad

**Beschreibung:**

**Internes Dokument**

- FronterWrite, Mehrere Autoren
- Test
- Artikel
- Seite
- FronterWrite, Ein Autor  
Nicht sichtbar für andere Benutzer, solange die Kommentare deaktiviert sind
- Lernpfad
- Linkliste
- Tonaufnahme

**Externes Dokument**

[Details zeigen/ausblenden](#)

In neuem Fenster öffnen

Speichern Abbrechen

Danach erstellen Sie Ihre erste Seite, genauso wie bereits im Kapitel „Seite erstellen“ beschrieben.

Nun sehen Sie die Auswahl an Layouts, die Sie schon von der Seitenerstellung kennen. Sie sind nicht auf die Vorlage festgelegt, welche Sie wählen, sondern haben die Möglichkeit, die Vorlage während Ihrer Arbeit zu ändern, oder eine andere Vorlage zu wählen.

Erstellen Sie jetzt eine Seite komplett neu oder fügen Sie schon fertig gestellte Artikel ein.

Jede Seite sollte einen Namen haben. Wählen Sie dafür „Titel bearbeiten“ und klicken Sie auf „Aktualisieren“.

Präsentation Diagramm Stilvorlage  Bearbeiten

Titel der Seite: Lernpfad Titel bearbeiten

Es gibt 3 Register:

Im Register **Präsentation** sehen Sie die Voransichten der Seiten.  
Das Register **Diagramm** gibt einen Überblick über alle eingefügten Seiten.  
Im Register **Design** können Sie Hintergrund-Farbe, Rahmentypen etc. bestimmen.

## Diagramm

Im Register Diagramm bekommen Sie einen Überblick und Zugriff auf die einzelnen Seiten in Ihrem Lernpfad.



Wenn Sie den Mauszeiger über eine Seite halten, erscheint der Titel.

Klicken Sie auf den Dropdown-Button um jedes Element zu ändern und neue Elemente hinzufügen zu können. Sie haben hier die Auswahl, Seiten oder Tests hinzuzufügen.



## Design

Unter dem Register Design können sie die Hintergrundfarbe ändern und Frames bearbeiten. Wenn Sie auf Auswählen klicken wird Ihnen eine Farbpalette angezeigt. Haben Sie sich für eine Hintergrundfarbe entschieden, wird diese für jede Seite in Ihrem Lernpfad übernommen.

## Abfragen im Lernpfad

Es gibt grundsätzlich zwei Arten von Abfragen: die Studenten bekommen die Möglichkeit sich zu entscheiden, oder Sie müssen vorher einen Test bestehen um weiter zu kommen. In beiden Fällen benutzt man einen Test um die Abfrage zu ermöglichen.

Die Tests müssen vorher erstellt worden sein, um Sie einem Lernpfad hinzuzufügen.

Sie können natürlich auch den Lernpfad abspeichern, schließen, den Test erzeugen, und wieder den Lernpfad öffnen.

## Einen Test für eine Abfrage erzeugen

Tests werden in den Ressourcen, genauso wie Linklisten und Lernpfade über „Neues Dokument“ erzeugt.

Wählen Sie „Test“ aus, geben Sie einen Titel ein und drücken Sie auf „Speichern“.

**Ressourcen - Neues Dokument**

**Titel:**

**Beschreibung:**

**Internes Dokument**

- FronterWrite, Mehrere Autoren
- Test
- Artikel
- Seite
- FronterWrite, Ein Autor  
Nicht sichtbar für andere Benutzer, solange die Kommentare deaktiviert sind
- Lernpfad
- Linkliste
- Tonaufnahme

**Externes Dokument**

[Details zeigen/ausblenden](#)

In neuem Fenster öffnen

**Speichern** **Abbrechen**

Um Ihrem Test Fragen hinzuzufügen, wählen Sie nun links unten „Neue Frage“:



Wählen Sie als Fragentyp „Einfachauswahl“ aus, geben dann eine Frage mit einer beliebigen Anzahl an Antworten an, setzen bei der richtigen Antwort ein Häkchen und geben bei der richtigen Antwort 1 Punkt und bei den falschen 0 Punkte an.

**Fragentyp**

Kategorie: Einfachauswahl

**Antworten**

Auswahlantworten	Richtig	Punktezahl	
Falsche Antwort 1	<input type="checkbox"/>	0	Löschen
Richtige Antwort	<input checked="" type="checkbox"/>	1	Löschen
Falsche Antwort 2	<input type="checkbox"/>	0	Löschen
Falsche Antwort 2	<input type="checkbox"/>	0	Löschen
	<input type="checkbox"/>		Löschen

Danach klicken Sie auf „Speichern“ oder, falls Sie weitere Fragen hinzufügen wollen, auf „Speichern und Neu“.

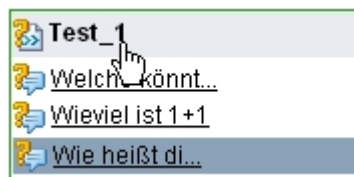

Wenn Ihr Text fertig erstellt ist, klicken Sie auf den Testnamen und aktivieren den Test. Dann speichern Sie den Test ab und gehen wieder zurück in Ihren Lernpfad.

## Einen Test in einen Lernpfad einfügen

In Ihrem Lernpfad wählen Sie jetzt die Diagrammansicht und fügen statt einer neuen Seite, einen neuen Test hinzu.



Hier wählen Sie jetzt aus Ihren Ressourcen den vorher erstellen Test aus.

Danach gelangen Sie in die Regeleinstellungen des Testes. Mit diesem Regelsystem können Sie einstellen, wieviele Punkte bzw. Prozent die StudentInnen mindestens erreichen müssen um auf die nächste Seite zu gelangen.

The screenshot shows the 'Regel' configuration window. It has tabs for 'Präsentation', 'Diagramm', and 'Stilvorlage'. The window contains the following information:

Titel des Tests: Test\_1  
Beschreibung:

Regel	Grenzwert	Titel	Priorität		
Über Anzahl erreichter Punkte	2		↑↓	Bearbeiten	Löschen
Über Anzahl erreichter Punkte	0		↑↓	Bearbeiten	Löschen
Über Prozentsatz korrekter Antworten	<input type="text"/>			Einfügen	

Zurück

Wenn Sie z.B einen Test mit drei Fragen und einem Punkt pro richtig beantworteter Frage erstellt haben, und die StudentInnen alles richtig beantworten müssen um weiter zu kommen, müssen Sie die Regeln so wie im Bild oben dargestellt setzen.

Die erste Regel spricht an, wenn ein/e StudentIn mehr als 2 Punkte (also 3 oder mehr) im Test erreicht.

Die zweite Regel spricht an, wenn ein/e StudentIn zwischen 0 und 2 Punkten erreicht.

Im Diagramm sehen Sie nun, dass jede Regel einen eigenen Pfad mit jeweils einer neuen Seite erzeugt hat.

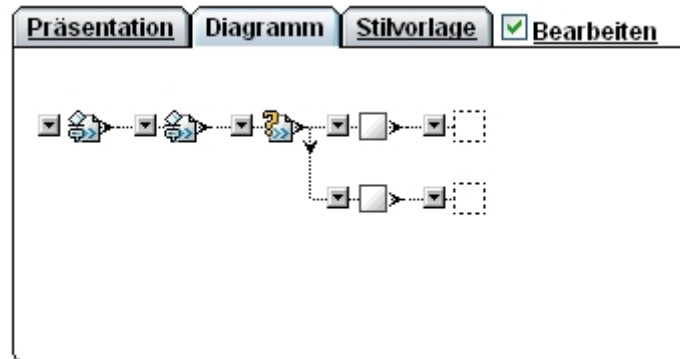

Wenn Sie den Mauscursor über die neu entstandene Seite bewegen, sehen Sie, welche Regel hier anspricht. Sie könnten jetzt zum Beispiel auf der Seite, auf die die StudentInnen gelangen, wenn Sie zu wenige Punkte haben, einen Textcontainer hinzufügen, bei dem Sie mit einem internen Link auf die erste Seite zurück führen.

Hierbei müssen Sie aber Folgendes beachten:

### Verlinkungen von Seiten im Lernpfad

Wenn Sie einen Lernpfad erstellen, wird automatisch ein versteckter Ordner im gleichen Verzeichnis des Lernpfades erzeugt. Dort werden alle Seiten gespeichert, die Sie im Lernpfad erstellen. Auch Kopien von vorab erstellten Seiten, die in den Lernpfad eingeführt werden, werden hier abgelegt.

Möchten Sie also innerhalb Ihres Lernpfades verlinken, müssen Sie die Seiten im versteckten Ordner verlinken und nicht die Originalseiten.

### Eine Gleisabfrage einfügen

Unter Gleisabfrage versteht man eine Abfrage, bei der sich die StudentInnen aussuchen können welchen Weg Sie gehen wollen.

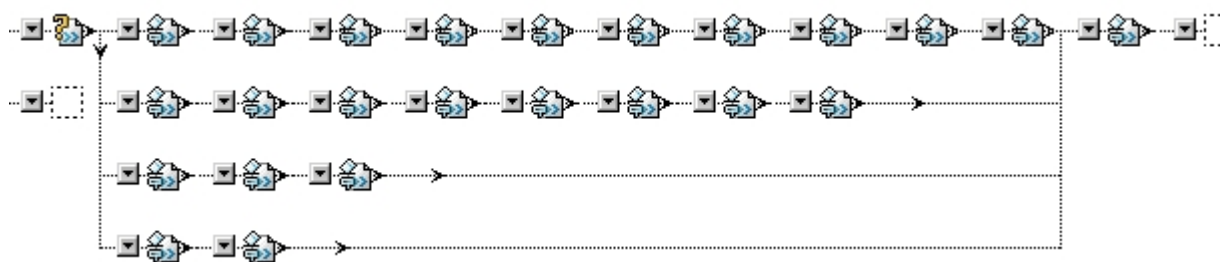

Im Bild oben sehen Sie ein Beispiel dafür, wie so eine Gleisabfrage aussehen könnte.

Um eine derartige Gleisabfrage zu erstellen, müssen Sie jeder Antwort in Ihrem Test eine unterschiedliche Punktezahl zuordnen.

Antworten		
Auswahlantworten	Richtig	Punktezahl
<input type="text" value="Stop-Motion Industry"/>	<input checked="" type="checkbox"/>	1.00
<input type="text" value="Hardware"/>	<input checked="" type="checkbox"/>	2.00
<input type="text" value="Software"/>	<input checked="" type="checkbox"/>	3.00
<input type="text" value="Animation"/>	<input checked="" type="checkbox"/>	4.00

Im Lernpfad sehen die Regeln wie folgt aus:

**Präsentation** **Diagramm** **Stilvorlage**

Titel des Tests: Gleisabfrage  
Beschreibung:

Regel	Grenzwert	Titel	Priorität	
Über Anzahl erreichter Punkte	3	Animation	↑↓	<input type="button" value="Bearbeiten"/> <input type="button" value="Löschen"/>
Über Anzahl erreichter Punkte	2	Software	↑↓	<input type="button" value="Bearbeiten"/> <input type="button" value="Löschen"/>
Über Anzahl erreichter Punkte	1	Hardware	↑↓	<input type="button" value="Bearbeiten"/> <input type="button" value="Löschen"/>
Über Anzahl erreichter Punkte	0	Stop-Motion Industry	↑↓	<input type="button" value="Bearbeiten"/> <input type="button" value="Löschen"/>
Über Prozentsatz korrekter Antworten	<input type="text"/>			<input type="button" value="Einfügen"/>

Je nachdem, für welchen Weg sich die StudentInnen entscheiden, bekommen Sie eine unterschiedliche Punkteanzahl auf den Test. Diese Punktezahl wird in den Regeln abgefragt und schickt sie dann auf das richtige „Gleis“.

## Mehrere Gleise zu einem zusammenführen

Haben Sie mehrere Gleise offen und möchten diese auf eine gemeinsame Seite weiterführen, gehen Sie wie folgt vor:

Wählen Sie in der Diagrammübersicht den Dropdown-Button der Seite, die Sie verlinken wollen, aus und wählen „Link zu Seite“.

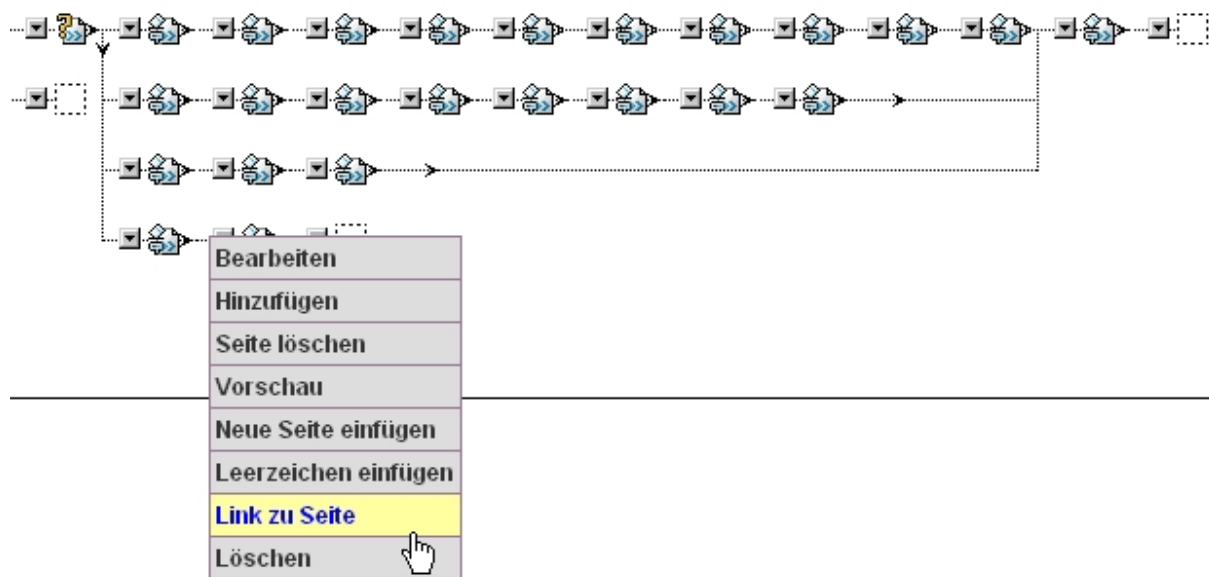

Danach klicken Sie die Seite an, mit der Sie verbinden möchten, und eine neue Verbindung wird erstellt.

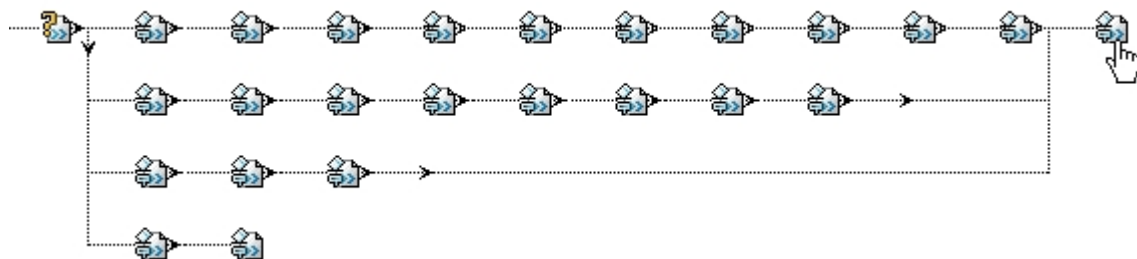

Achtung: Sie können immer nur nach rechts Elemente miteinander verbinden.